

VAN GIÓ TAY GẠT - VUÔNG**• Công dụng:**

- Điều chỉnh lưu lượng gió.

• Giới hạn chịu nhiệt vật liệu:

- Từ -40°C đến 300°C.

• Cơ cấu đóng mở:

- Đóng mở kiểu tay gạt.

• Vật liệu:

Tôn mạ kẽm Z12 - Z18

hoặc INOX 304 - INOX 201.

• Kiểu bích:

- Bích C, Bích TDC hoặc bích V.

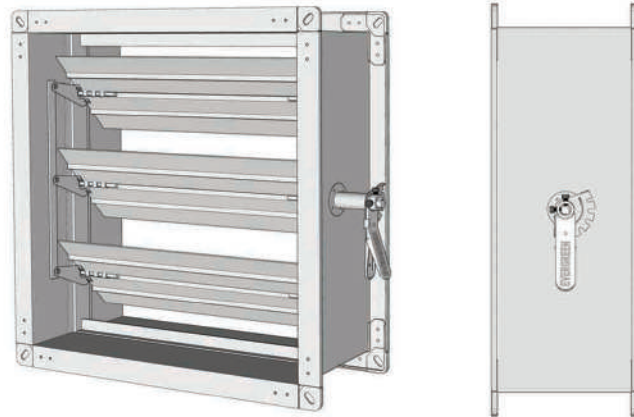

*** MÃ ĐẶT HÀNG: (S) - VCD (WxH) L200**

• NGUYÊN LÝ HOẠT ĐỘNG:

- Gạt tay van để cố định cánh van ở vị trí cần thiết, điều chỉnh lưu lượng gió theo nhu cầu sử dụng.

• MÔ TẢ SẢN PHẨM:

- Thân van được tạo hình, cắt và gấp trên Autoline (L = 200 mm), với độ dày thân van: 0.75 mm - 1.5 mm.

- Cánh tạo hình có 3 gân tăng cứng chữ V, tạo hình và cắt trên máy CNC, độ dày cánh van: 0.75 mm - 1.5 mm.

- Trục van bằng thép mạ kẽm vuông 10x10 mm, được gia công chế tạo trên máy CNC.

- Bạc nhựa được đùn ép bằng phương pháp gia nhiệt, gồm 2 khối đồng tâm có lỗ 10x10 mm.

- Liên kết trong hoặc ngoài cánh áp dụng khi van có H > 250mm (van trên 2 cánh).

- Thanh ốp đỡ cánh, đỡ bạc đồng áp dụng chung trên tất cả các loại van.

- Thanh ốp dọc trục bằng INOX đỡ ốp, đỡ cánh giúp làm kín khí cánh van.

- Ke góc dày hơn 2 đơn vị so với độ dày của thân van nhằm gia cường thêm độ cứng.

- Các liên kết cấu thành lên van sử dụng công nghệ đột tán thay thế phương pháp hàn.

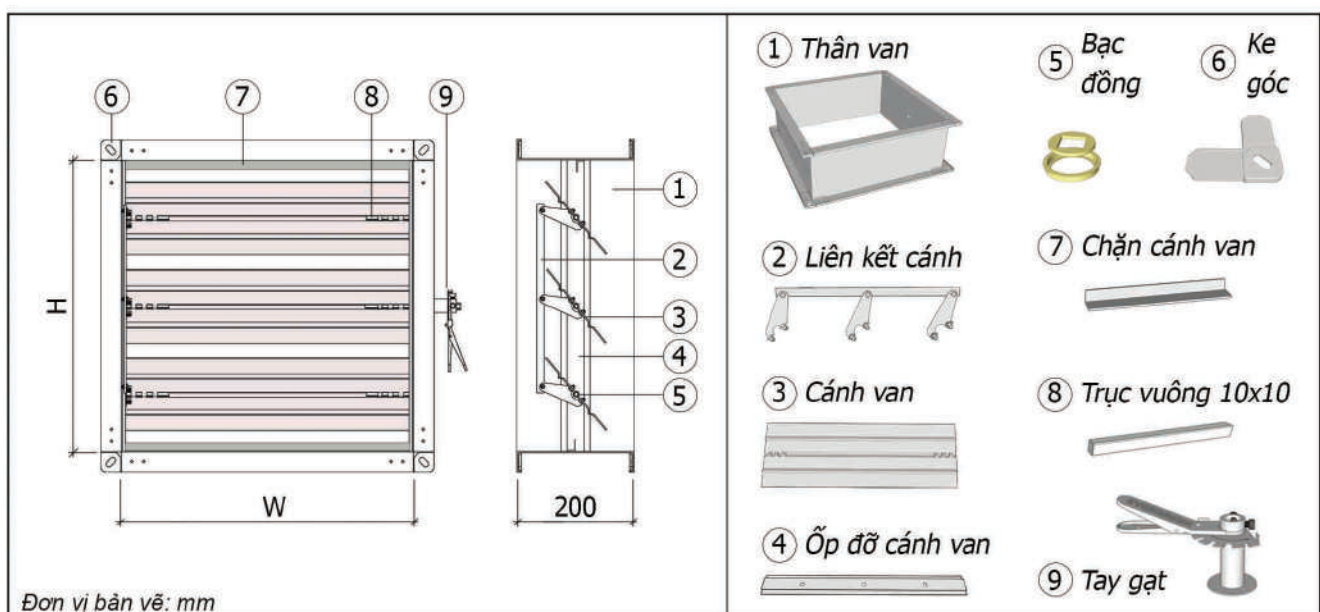
BẢN VẼ CHI TIẾT VAN ĐIỀU CHỈNH LƯU LƯỢNG TAY GẠT:

• Tham chiếu tiêu chuẩn: BS EN 1751:2014 (Độ kín kít thân van và cánh van)

THÔNG SỐ HIỆU XUẤT:

Chiều rộng van (mm)	Áp xuất hút tối đa (Pa)	Vận tốc hệ thống tối đa (m/s)	Tỷ lệ rò rỉ khí	
			CFM/ft ²	% in Max. Air Flow
120	498.18	10.16	45	2.3
90	622.72	10.16	45	2.3
60	871.81	10.16	55	2.8
30	1120.90	10.16	70	3.5

- 1 fpm = 0.00508 (m/s)
- 1 inch w.g. = 249.088 (pa)

THÔNG SỐ TRỞ KHÁNG ÁP XUẤT:

Lưu lượng gió (m/s)	Tổng áp xuất giảm (Pa)	Độ lệch cánh van							
		10	20	30	40	50	80	70	80
1	Pt. (Pa)	<5	<5	<5	7	20	65	300	1400
	NC	<35	<35	<35	<35	42	53	67	>80
2	Pt. (Pa)	<5	<5	10	28	80	250	1250	>1500
	NC	<35	<35	28	47	56	66	>80	>80
3	Pt. (Pa)	<5	7	22	60	180	550	>1500	>1500
	NC	<35	38	46	55	65	75	>80	>80
4	Pt. (Pa)	<5	11	40	110	300	1000	>1500	>1500
	NC	<35	45	52	60	70	>80	>80	>80
5	Pt. (Pa)	5	18	60	180	500	>1500	>1500	>1500
	NC	45	50	56	65	75	>80	>80	>80
10	Pt. (Pa)	18	70	220	650	>1500	>1500	>1500	>1500
	NC	58	65	72	80	>80	>80	>80	>80

- Pt. = Tổng áp xuất giảm
- NC = Độ ồn

THÔNG SỐ ĐỘ ỒN:

S - Van (m ²)	0.1	0.2	0.3	0.4	0.5	0.6	0.8	1	1.25	1.5	2	3	4
K	-10	-7	-5	-4	-3	-2	-1	0	1	2	3	5	6

- Ví dụ:

Diện tích Van = 0.5 (m²), Độ lệch cánh Van = 30, Lưu lượng gió = 5 m/s
 Tra bảng trở kháng cho thấy Pt = 60 Pa,
 Thông số độ ồn NC: 56 - 3 = 53 dB.